

Vielseitiges Drucken Gleichbleibende Qualität



Erweitern Sie Ihr Angebot und steigern Sie Ihre Produktivität

Mit der digitalen Etikettendruckmaschine Epson SurePress L-4533 mit Tintenstrahltechnologie wird das Drucken kurzfristiger, kleiner Aufträge in hoher Qualität einfach und effizient – Ihre Abläufe werden optimiert und Sie können Ihr Angebot erweitern.

Die Druckmaschine bietet eine hervorragende Druckqualität auf einer Vielzahl von Standardsubstraten. Die präzise und konsistente Farbwiedergabe sorgt für eine exakte Farbgenauigkeit. Die Druckmaschine ist einfach zu bedienen, daher können Sie sich auf andere Aufgaben in Ihrem Unternehmen konzentrieren, und nicht auf die Maschine.

Herausragende Qualität für den Etikettendruck

Die Variable-sized Droplet-Technologie (VSDT) bietet eine präzise Ansteuerung der Tinte, um eine außergewöhnliche Druckauflösung und eine höhere Bildqualität zu erreichen.

In Kombination mit der Funktion "Glatte Kanten" sorgt die Nutzung kleinerer Tropfen für gestochene Schärfe bei Texten und den Linien von Strichcodes. Drucken mit größeren Tintentropfen erzeugt lebendige, strahlende Farben und hält die Streifenbildung gering.

Die benutzerfreundlichen Tools zur Veredelung von Schmuckfarben ermöglichen eine präzise Farbanpassung und konsistente Ausdrücke.

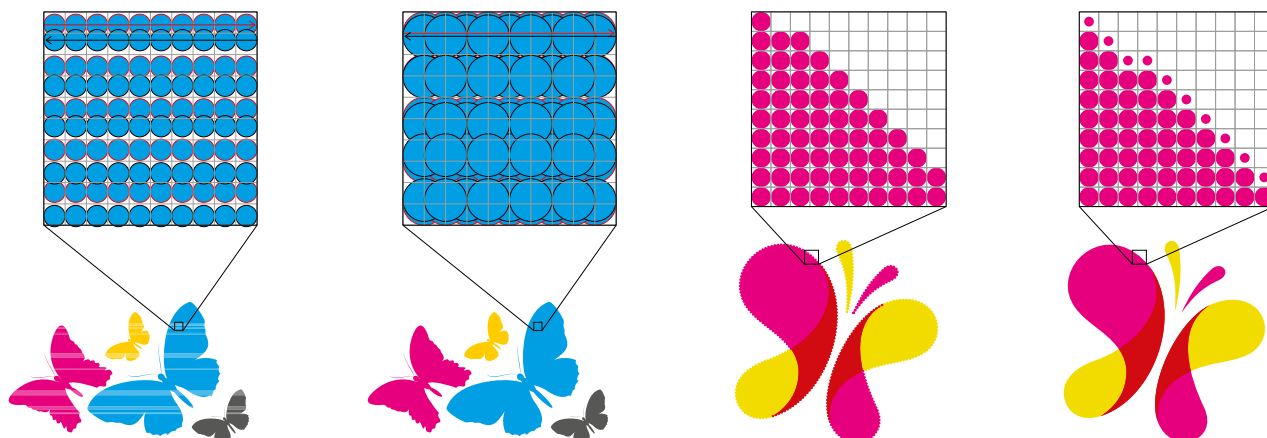

Homogene Farben mit größeren Tintentropfen zur Minimierung von Streifenbildung

Gestochen scharfe Texte und Linien mit der Funktion "Glatte Kanten"

Die Schriftränder sind gerade und scharf.

Satte Farben mit herausragender Bildqualität.

Invertierter Text ist klar lesbar.



Drucken in hoher Qualität mit präzisen Farben

Eine durchgängig hohe Druckqualität auf einer Vielzahl von Substraten zu erreichen ist eine Herausforderung.

Epson entwickelt und produziert alle Komponenten, die in der SurePress L-4533 eingesetzt werden – vom Druckkopf über die Tinte bis zur Software. Dadurch können wir jederzeit präzise Farbqualität für jeden Auftrag und auf jedem Substrat bieten.

Epson Micro Piezo-Mehrfachdruckkopf

Druckköpfe mit extrem feinen Düsen formen und platzieren die Tintentröpfchen äußerst genau. Dies sorgt für eine überragende Farbqualität und scharfe Konturen bei Barcodes und kleingedrucktem Text.



Epson Micro Piezo-Mehrfachdruckkopf

Variable-sized Droplet-Technologie

Die Variable-sized-Droplet-Technologie von Epson erzeugt unterschiedlich große Tröpfchen bis zu einer Minimalgröße von 3,0 Pikoliter. Diese exakt bemessenen Tröpfchen machen ein gleichmäßiges Aufbringen der Tinte möglich. So wird dank weicher Farbabstufungen und exakter Farben eine optimale Druckqualität erzielt.

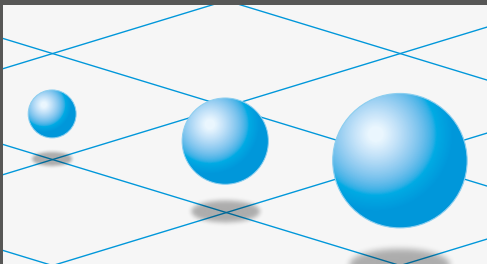

Variable-sized Droplet-Technologie



Größerer Farbraum

Epson Tinten sind bekannt für ihren großen Farbraum und ihre exakte Farbwiedergabe. Mit Grün und Orange, zusätzlich zu Cyan, Magenta, Gelb und Schwarz, erzielen die Tinten eine noch höhere Farbtreue und Farbsättigung. Der Unterschied wird speziell in den Farbraumbereichen Hellgrün bis Gelb und Gelb-Orange-Rot deutlich. Dank höherer Farbsättigung und natürlicher Tiefenzeichnung werden Ihre Etiketten zum Blickfang.

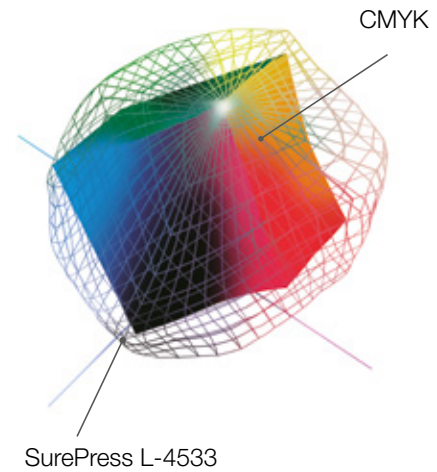

Epson SurePress AQ Tinte

Die SurePress L-4533 ist in zwei Varianten erhältlich. Bei der AW-Version steht eine deckende, weiße Tinte zur Verfügung, was die Einsatzmöglichkeiten noch zusätzlich erweitert. Die Tinte kann auf oder unter Farben gedruckt werden. Das bedeutet noch mehr Variationsmöglichkeiten für Ihre Etiketten.

Für noch mehr Vielseitigkeit ist die SurePress L-4533 mit zwei Schwarztinten ausgestattet, mit denen sich auf unterschiedlichen Substraten satte, dichte Schwarztöne erzeugen lassen. Das Standard-Schwarz eignet sich hervorragend für das Drucken auf beschichteten Substraten und Filmsubstraten. Die Schwarztinte "Uncoated Black" wurde dagegen speziell für die Anwendung auf unbeschichteten Substraten entwickelt, wie es üblicherweise im Wein- und Getränkemarkt zum Einsatz kommt.



Sechs Farben, einschließlich Grün und Orange, für einen besonders großen Farbraum

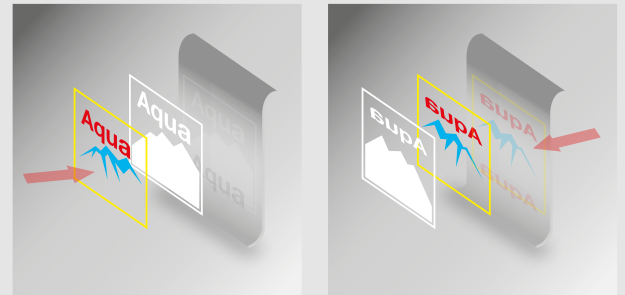

Die SurePress L-4533AW bietet die Flexibilität, die weiße Tinte als Erstes oder als Letztes aufzutragen



Pantone®-zertifiziert¹

Mit ihrem großen Farbraum erreichen Epson SurePress L-4533-Tinten bis zu 91 % der PANTONE® Solid Coated Colors

Optimierung der Etikettenproduktion

Die SurePress L-4533 bietet ein herausragendes Druckergebnis bei minimalen Wartezeiten.

Mit der hervorragenden Bildqualität bei hohen Geschwindigkeiten ist die Druckmaschine zuverlässig, konsistent und einfach zu bedienen. Ein einzelner Mitarbeiter kann mehrere Druckmaschinen sicher und einfach bedienen, um die Produktivität zu steigern. Die SurePress bietet eine automatische Druckkopfreinigung, die schnellere, effizientere und zuverlässigere Arbeitsabläufe gewährleistet. So können Sie eine höhere Anzahl an Aufträgen erledigen, um eine erhebliche Rentabilität zu erzielen.



Schnelle und effiziente digitale Arbeitsabläufe

Konventionelle Arbeitsabläufe erfordern zeitaufwendige Schritte, die bei der SurePress L-4533 entfallen. Schnelle und effiziente digitale Arbeitsabläufe verringern den Vorbereitungsaufwand und verbessern den Durchsatz von Druckaufträgen.

Optimierter Arbeitsablauf

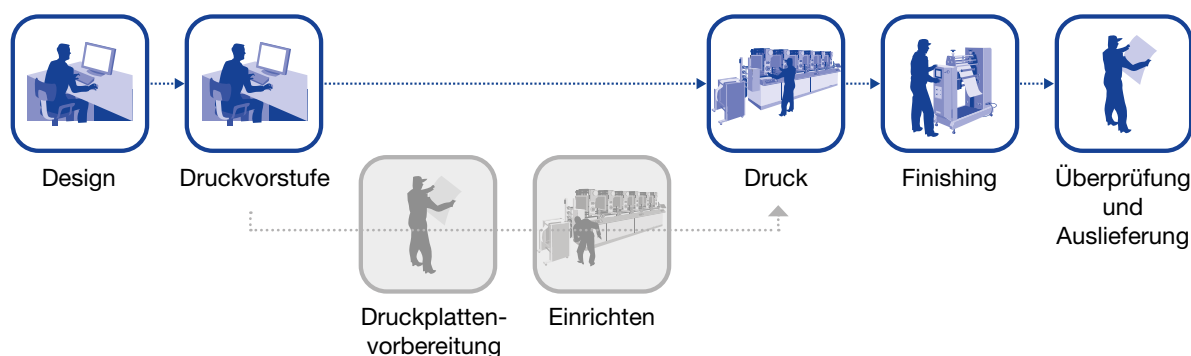

Herkömmliche Arbeitsabläufe erfordern eine Druckplattenvorbereitung und weitere Arbeitsschritte.

Druck variabler Daten

Die Etikettendruckmaschine bietet einen Workflow zum Vollfarbdruck mit variablen Daten für Texte, Strichcodes und Bilder. Durch Einbindung der Esko DFE-Lösung zum einfachen Erstellen und Verwalten der variablen Daten können Sie die Informationen testen, bevor Sie den Druckauftrag an die Druckmaschine senden.



Bedienungsfreundliche Benutzeroberfläche, Touchscreen-Bedienung

Mit dem Touchscreen und der übersichtlichen und einfach zu bedienen Benutzeroberfläche behalten Sie stets die Übersicht und Kontrolle über Ihren Druckbetrieb. Der Bediener kann Aktualisierungen zum Druckauftrag wahlweise per E-Mail, per Smartphone oder per Tablet erhalten.

Minimaler täglicher Wartungsaufwand

Dank ihrer schnellen und einfachen Einrichtung sowie der automatischen Druckkopfwartung ist die SurePress-L-4533 auf maximale Betriebszeiten und minimale Benutzereingriffe ausgelegt. Tinten lassen sich schnell und einfach ohne Anhalten der Druckmaschine wechseln.

Epson Support

Epson bietet eine ausführliche Schulung für die Bedienung der Etikettendruckmaschine und der Esko DFE-Software. Unsere Servicetechniker können über ein Fernüberwachungssystem Diagnosen erstellen und mit Remote-Support der Druckmaschine Hilfe leisten.

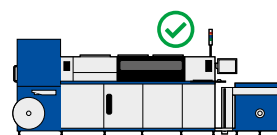

Modell	SurePress L-4533A/L-4533AW
Drucktechnologie	Epson MicroPiezo-Tintenstrahltechnologie
Auflösung	Bis zu 720 × 1440 dpi
Tintentyp	Wasserbasierte Pigmenttinte (SurePress AQ-Tinten)
Tintenpatronen	Black, Uncoated Black, Cyan, Magenta, Yellow, Orange, Green, Over print liquid, White ²
Bahnbreite	80 bis 344 mm, einstellbar auf jede Breite innerhalb dieses Bereichs
Max. Druckbreite	315,2 × 914,4 mm
Druckgeschwindigkeit	Bis zu 8,2 Meter pro Min.
Unterstützte Substrate	Selbstklebende Standardetiketten, Seidenmatt-, Hochglanz- und Mattpapier, BOPP, PET und Yupo
Materialstärke	80 bis 320 Mikron
Kapazität der Abrolleinheit (max.)	Gewicht: 100 kg, Durchmesser: 600 mm, Innenkern: 76 mm
Netzwerkanschlussmöglichkeit	Ethernet 1000 Base-T oder höher (empfohlen)
Abmessungen der Maschine (B × T × H)	3.788 mm x 1.847 mm x 2.016 mm
Abmessungen der Aufrolleinheit (B × T × H)	1.310 mm × 900 mm × 1.000 mm
Elektrische Anforderungen	Betriebsspannung: Nennspannung ±10 % (180–220 V). Wechselstromspannung (Dreiphasen, Dreileiter) 200 V

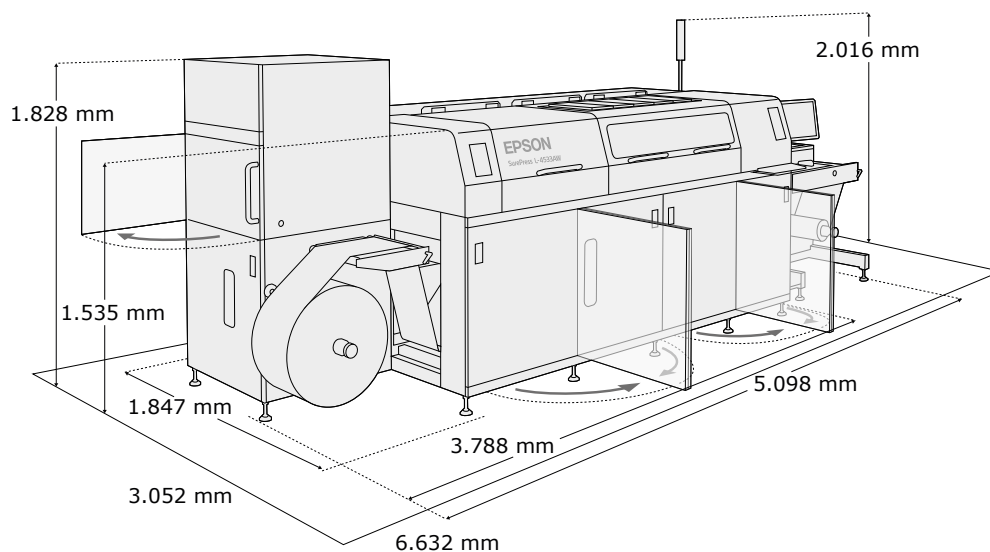

Unsere CSR-Verantwortung

Epson entwickelt umweltschonende Produkte. Von der Konzeption bis zum fertigen Produkt und dem Recyclingprozess haben wir stets die Nachhaltigkeit im Blick. Wir helfen Kunden, die Umweltvorteile zu erkennen, die sich durch Technologie ergeben – ob es um innovative Produktionsmöglichkeiten durch Robotertechnik geht, um Energieeinsparungen durch unsere Drucktechnologie oder um neue, umweltschonende digitale Textildrucklösungen.



Wir engagieren uns für die 17 Ziele für nachhaltige Entwicklung der Vereinten Nationen und setzen auf Kreislaufwirtschaft. Wir bieten nachhaltige Innovationen an, da die Entscheidungen, die wir als Unternehmen, Organisationen, Personen oder Gesellschaft treffen, für unseren gemeinsamen Erfolg und unsere Zukunft von entscheidender Bedeutung sind.

Der Inhalt dieser Veröffentlichung wurde von den Vereinten Nationen nicht gebilligt und spiegelt nicht die Ansichten der Vereinten Nationen oder ihrer Vertreter oder der Mitgliedstaaten wider, www.un.org/sustainabledevelopment

1. Pantone-Zertifikat für SurePress L-4533 Tinten mit 91 %-Abdeckung der PANTONE® Solid Coated Colors. Getestet auf Avery Primax 250TC/S692N/BG40W/BW6033B. Berechnet mit CIEDE2000 $\leq 1,5$ Toleranz. PANTONE® und andere Pantone-Marken sind Marken oder eingetragene Marken von Pantone LLC in den USA und/oder anderen Ländern. Die Nutzung von PANTONE-Marken erfolgt unter einer Lizenzvereinbarung zwischen der Firma Pantone LLC und der Seiko Epson Corporation. Alle Rechte vorbehalten.
2. Weiß-Tinte ist nur auf dem AW-Modell verfügbar.

Weitere Informationen erhalten Sie von Ihrer Epson Niederlassung oder unter www.epson.de, www.epson.at oder www.epson.ch

Epson Deutschland GmbH
Otto-Hahn-Str. 4
D-40670 Meerbusch
Info-Line: +49 (0) 2159/92 79 500
Telefax: +49 (0) 2159/538-3000
www.epson.de

Epson in Österreich
Info-Line: 01 253 49 78 333
www.epson.at
Epson in der Schweiz
Info-Line: 022 592 7923
www.epson.ch

EpsonDE
 [epson-deutschland-gmbh](https://www.linkedin.com/company/epson-deutschland-gmbh)
 @EpsonDE

Alle Marken und eingetragenen Warenzeichen sind das Eigentum der Seiko Epson Corporation oder der jeweiligen Rechteinhaber. Diese Produktinformationen können ohne vorherige Ankündigung geändert werden.

EPSON®